



**Loft Ladder
Vindsstege**

Eco S-Line

Complete Timber Loft Access Solution
Komplett vindåtkomstlösning i timmer

EN Installation Instructions

SE Installationsanvisningar



EN CONTENTS

Safety & Operation	1
Use	1
Safety Warning	1
Installation Requirements	2
Product Contents	3
Pre-Installation	4
Installation	5
Care & Maintenance	11
Guarantee	11

SE INNEHÅLL

Säkerhet och användning	12
Användning	12
Säkerhetsvarning	12
Installationskrav	13
Produktinnehåll	14
Förinstallation	15
Installation	16
Skötsel och underhåll	22
Garanti	22

SAFETY & OPERATION

IMPORTANT! Please read all these installation instructions before starting to install your loft ladder.

If a separate ladder is being used to aid with the installation of this loft ladder then the ladder should be high enough to allow you to climb up into the loft without exceeding the maximum permitted safe working height. The ladder must bear a load corresponding to the weight of the fitter plus the weight of the loft ladder.

Do not use the ladder as an access passage during building or renovation work. Do not install the ladder if the ceiling height exceeds the maximum ceiling height stated in the installation instructions or on the product label.

For safety, always face the ladder when climbing up and down and grip at least one stile of the ladder. The ladder must be used only by one person at a time.

Do not use the ladder if it is faulty or damaged. The springs are very taut. Take care when fitting springs. Only fit the spring mechanism when the ladder is folded (i.e. the springs are under least tension). Great care should be taken when removing springs. If the ladder is delivered unassembled, read the assembly instructions carefully before assembling and installing the ladder.

The ladder is tested to 150kg (maximum load). A load in excess of 150kg may cause damage to the ladder and constitutes a risk of personal injury.

NB! Lubricate all moving metal parts with oil immediately after assembly. Parts must subsequently be lubricated at least once a year.

Pre-Use and periodic checks:

- Check stiles and treads are not split, warped, bowed, loose, rotten or otherwise damaged.
- Check all screws, bolts and nuts are secure and tight (do not overtighten).
- Check trapdoor locks into position correctly.
- Check metal parts are not corroded or otherwise damaged.
- Check all hinges operate smoothly (lubricate periodically – see label on trapdoor).
- Check ladder sections operate smoothly when opened.
- Check ladder sections are straight when fully opened.
- Check ladder feet rest firmly on the floor.
- Check ladder sections are flat and correctly positioned once folded.

EN14975

This product complies with the European Standard EN14975:2006+A1:2010.



Weight of Total Loft Ladder Kit.

USE

- Never use this loft ladder for purposes for which it has not been designed, such as trade or building work.
- Never use this product unless it has been fully, and correctly, installed.
- Fully open trapdoor before unfolding the ladder.
- Ensure the springs and connecting wires have not become trapped or snagged.
- Ensure the springs and connecting wires are correctly positioned and are secure.
- Fully unfold ladder before use.
- Ensure any catches or locks are fully engaged before ascending the ladder.
- Ensure both ladder feet rest firmly on the floor before climbing the ladder.
- Inspect the ladder before climbing (see above) – do not use if damaged.
- Only wear suitable footwear whenever ascending or descending the ladder.
- Maintain 3 points of contact by gripping the handrail or ladder stiles when ascending or descending.
- Do not overload the ladder by carrying heavy objects.
- Take care when carrying awkward shaped objects up and down the ladder.
- Keep a firm grip on anything being carried to prevent the object falling.
- Only ascend and descend the ladder by facing the treads.
- Never exit the ladder by stepping away from the treads.
- Ensure the trapdoor is securely locked after use.

SAFETY WARNING

- Beware of finger trap hazards.
- Assembled springs are under tension and could cause the trapdoor to close without warning.
- DO NOT climb or descend ladder until fully installed and trimmed to correct length.
- Power tools should ONLY be used to secure the casing to the rafters.
- Ensure rafters are sound, secure and capable of supporting the weight of the ladder.



DO NOT overtighten the wood fixing screws. Overtightening of the wood fixing screws may cause them to become loose resulting in the detachment of the parts and cause a serious injury.

INSTALLATION REQUIREMENTS

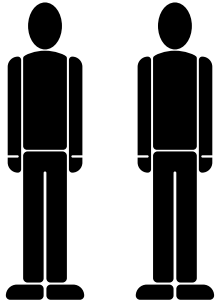

Two persons are required to install this product.

Tools Required:

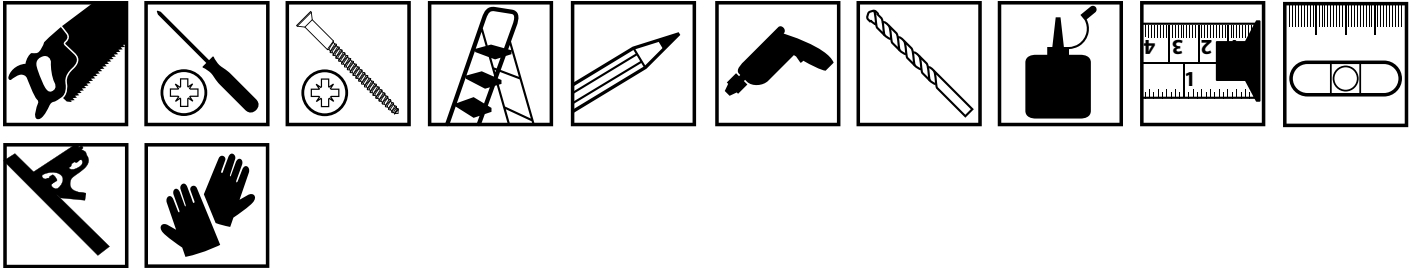

Additional Components Required:

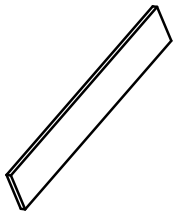

To temporarily support the ladder during installation, we recommend the use of two suitable timber battens or planks.

Each supporting batten or plank should be able to be fitted securely across the full width of the loft opening and capable of supporting the full weight of the assembled ladder.

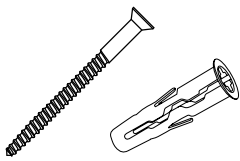

Additional screws are required to fix the casing frame to the vertical surfaces of the ceiling joists. Include suitable wall plugs if fitting into brickwork/concrete.

Please see diagram on page 8 (step 12) to calculate minimum size.

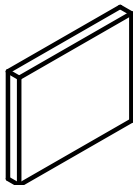

Timber packing pieces to install between the loft ladder casing and the ceiling joists.

PRODUCT CONTENTS

1 Loft Casing and Door x1

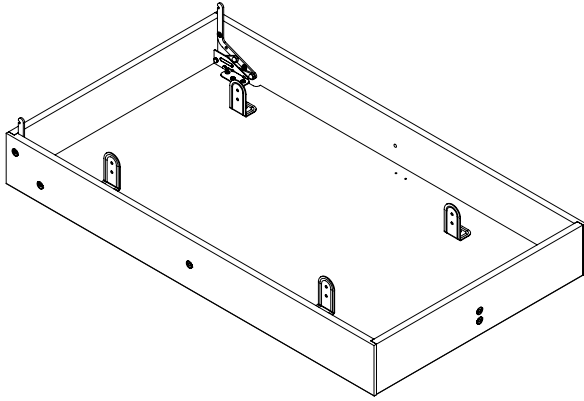

2 Three Section Ladder x1

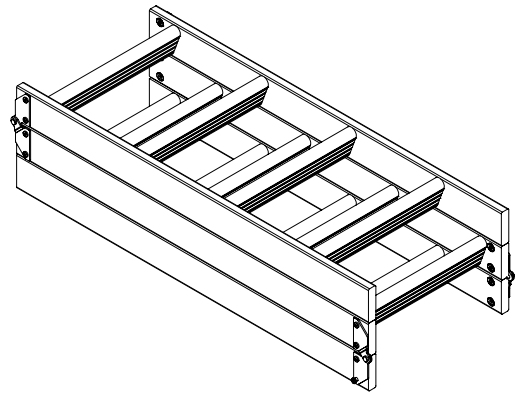

3 Red Handrail x1



4 Support Arms x2

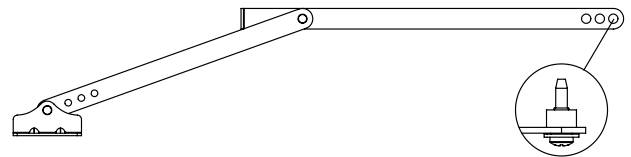

5 Hinge Clip x1

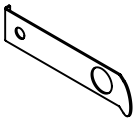

6 Springs x2



7 Spring Connectors x4

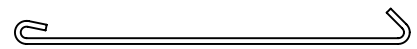

8 Feet x2 & Screws x2

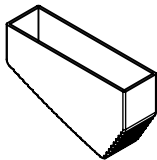

9 Plastic Lock Set x1

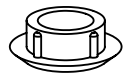
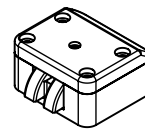
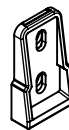

10 Pole x1, Pole Hook x1 & Pole Hook Screw x1

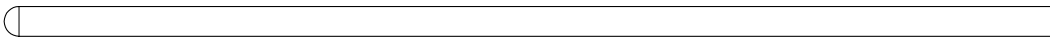

11 Support Arm Screws x6



12 Bracket Screws x4 & Lock Catch Screws x2

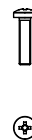

13 Plastic Lock Set Screws x4



PRE-INSTALLATION

Hatch Opening Adjustments (if required)

Recommended minimum hatch opening size:

1.15 x 0.57 (m)

We recommend that you wear goggles, gloves and a mask for protection from falling dust and other particles from the loft. Remove all items of furniture from the work area. Cover the floor. Frame and cut the opening through plaster/other ceiling material. This allows space for spacer blocks and ensures that the loft ladder is fitted perpendicularly. If the loft ladder cannot be fitted in the normal way, i.e. parallel with the ceiling joists, contact a qualified craftsman for advice. Figures 1, 2 and 3 show how to frame the ceiling opening. If you fit the loft ladder parallel to the existing ceiling joists, only single ceiling joists and single transverse joists are required.

If you fit the loft ladder at right angles to the joists, you will need to make double transverse joists of the same size as the existing ceiling joists.

WARNING: If the ceiling joists are made in a material other than timber, e.g. steel, contact a qualified craftsman. Never cut through a loadbearing joist without advice from a qualified craftsman. Take great care when cutting ceiling joists. For safety's sake, if there is no loft flooring, lay planks across the ceiling joists to allow safe passage in the loft during installation.

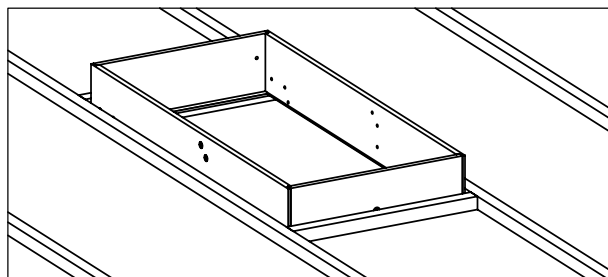

Figure 1

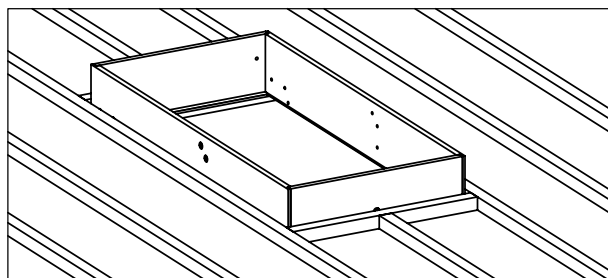

Figure 2

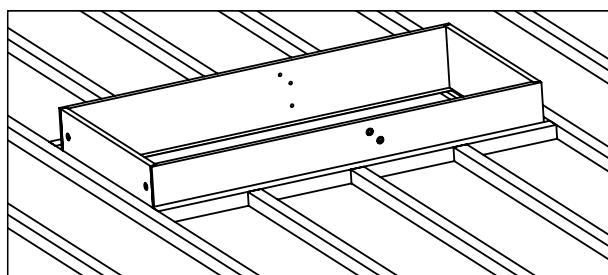

Figure 3

INSTALLATION

To ensure that the product is assembled and fitted correctly, these instructions should be followed carefully. If you have any difficulties, contact an expert for installation advice.

WARNING: DO NOT DISMANTLE the loft ladder once it has been assembled.

NB! For models in which the ladder is fixed to the trapdoor. If, during installation, you wish to detach the ladder to reduce the weight of the loft ladder, loosen the screws between the metal bracket and the ladder itself. Do not loosen the screws on the trapdoor as these can easily be overtightened when reassembled.



An overtightened screw may lose its grip on the timber and, in serious cases, fall out.

Positioning the Loft Ladder

Wear gloves when removing insulation material. Check that the area selected for positioning the ladder is unencumbered by electrical wiring, water pipes, heating/cooling pipes, etc. If necessary, get a qualified craftsman to remove such encumbrances. Make sure that there is sufficient clearance (distance C) for the ladder to rest on the floor. Make sure that there is sufficient space for the ladder to fold out to its full length (B) (see figure 4).

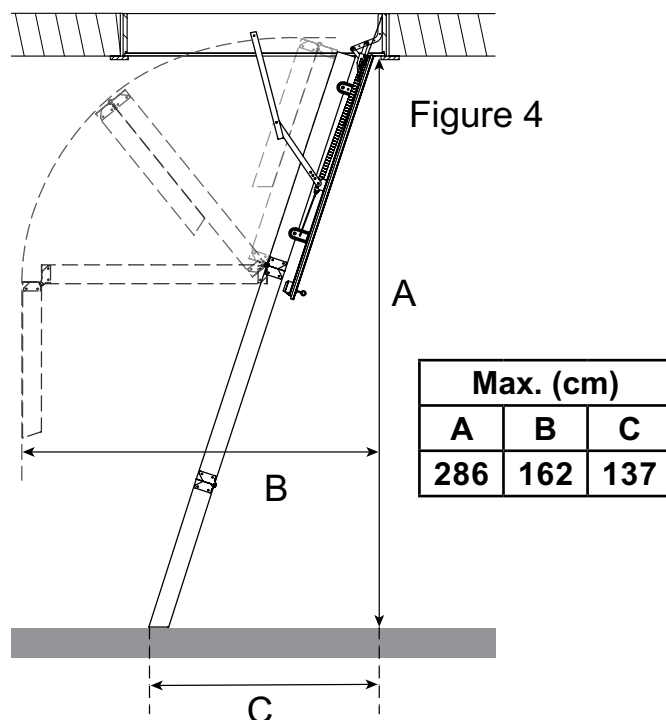

Fitting Temporary Supports

To keep the loft ladder in place in the ceiling opening during installation, you are advised to fit temporary battens or planks.

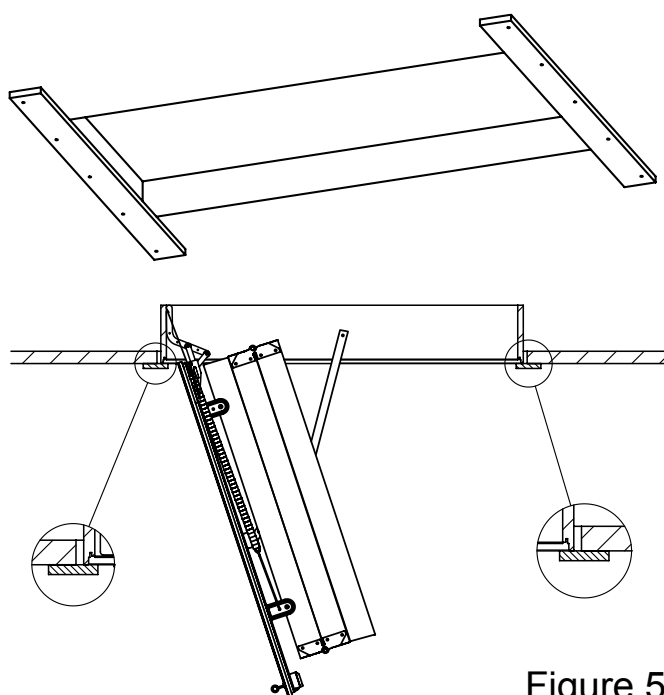

Figure 5

INSTALLATION

Attaching the Loft Ladder

One fitter goes up into the loft, taking all the tools he needs. The other fitter remains below.

Lift the loft ladder up into the loft. Before lowering the loft ladder into the opening from above, attach two supporting planks under the ceiling opening. The loft ladder rests on these supports (see figure 5). Carefully lower the trapdoor and the fold the loft ladder so that the frame can be attached to the ceiling opening. Make sure that the loft ladder is level and perpendicular. Attach loft ladder with adequate screws, allow at least half the total screw length to penetrate the ceiling joists, specified within Installation Step '12' on page 8 (three on long side and two at each end). Don't forget to attach blocks on the back of the fixing points (see figure 6). When the loft ladder is firmly attached, remove supports.

WARNING: DO NOT use the loft ladder before it is firmly attached to the opening and adjusted to the correct ceiling height.

The space between the loft ladder and the joist construction must be well-insulated to avoid thermal bridges.

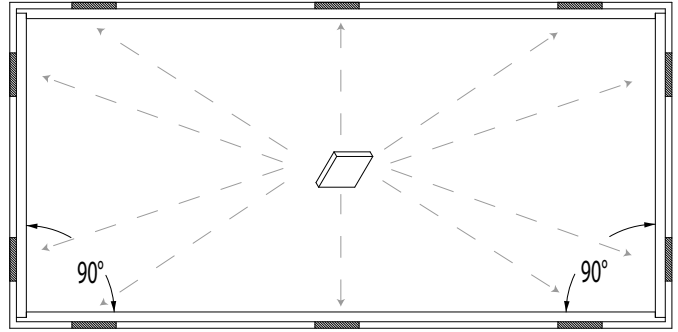
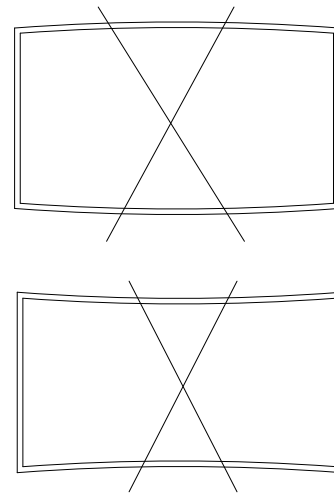
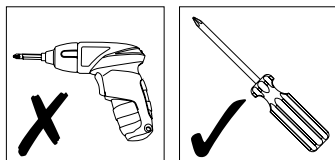

Figure 6



INSTALLATION



During steps 1, 2, 3 and 4 the wood screws must be fitted manually using a screwdriver – **DO NOT** use power tools.

STEP 1

A) Calculate the floor to ceiling height using the below table.

	'A' Max. (cm)		
	Pos. 1	Pos. 2	Pos. 3
Without feet	273.6	278.3	282.7
With feet	277	281.5	285.8

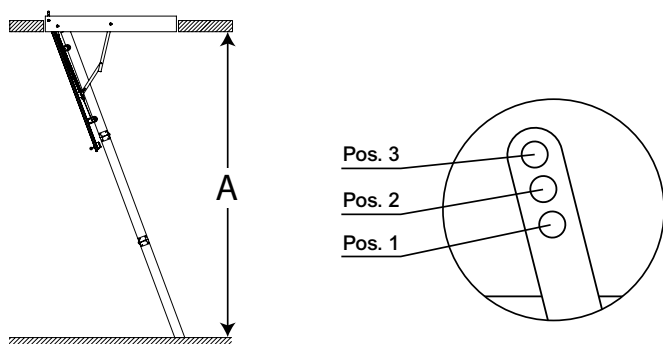

B) Use the position calculations to fit the support arms onto the loft casing.

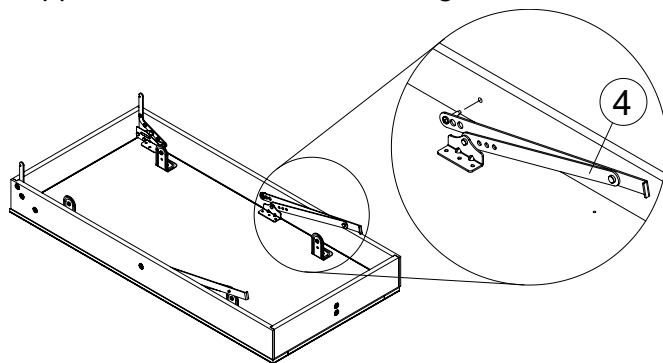

STEP 2

Fit pivot arms to the loft hatch door.
NB - **DO NOT** overtighten.

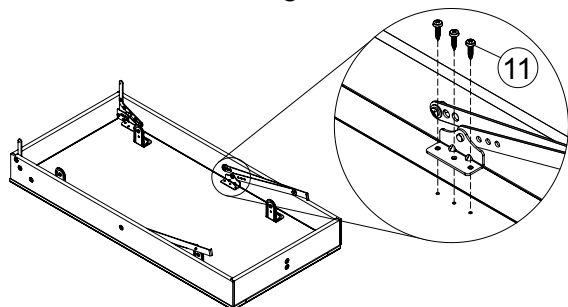

STEP 3

Place the ladder inside the surround and between the 'L' support brackets. Open the casing surround fully. To avoid injury, ensure the casing is lifted fully to prevent it from falling.

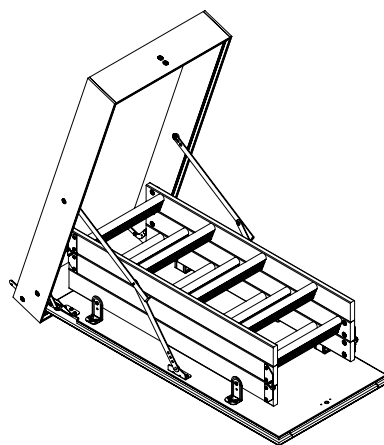

STEP 4

Lift and align ladder with the top predrilled hole of the 'L' support brackets to fit.

On the other side, align the handrail with the top predrilled holes of the 'L' support brackets on to fit.

NB – The handrail may be fitted on either side.

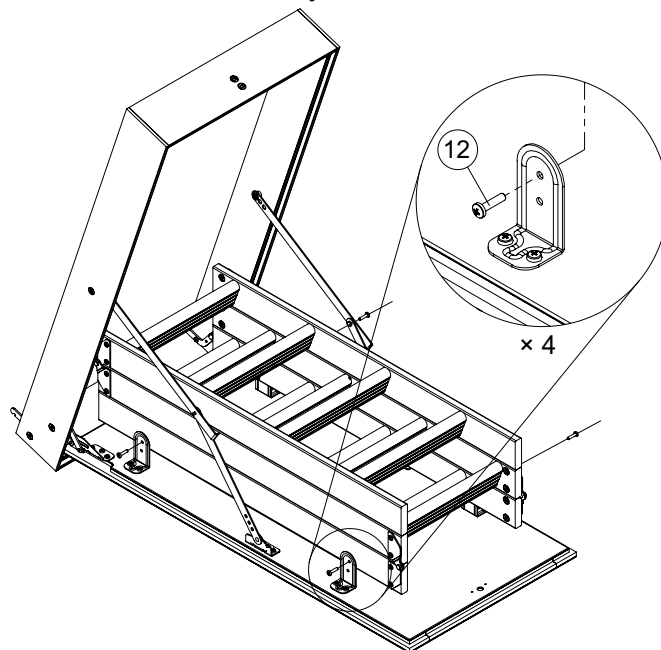

DO NOT overtighten the wood fixing screws. Overtightening of the wood fixing screws may cause them to become loose resulting in the detachment of the parts and cause a serious injury.

INSTALLATION

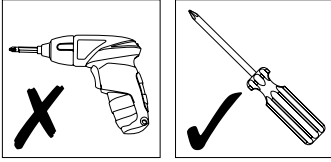

During step 7 the wood screws must be fitted manually using a screwdriver – **DO NOT** use power tools.

STEP 5

A) Mount the spring hook on the lower hole of the 'L' support bracket and connect the other side to the spring.

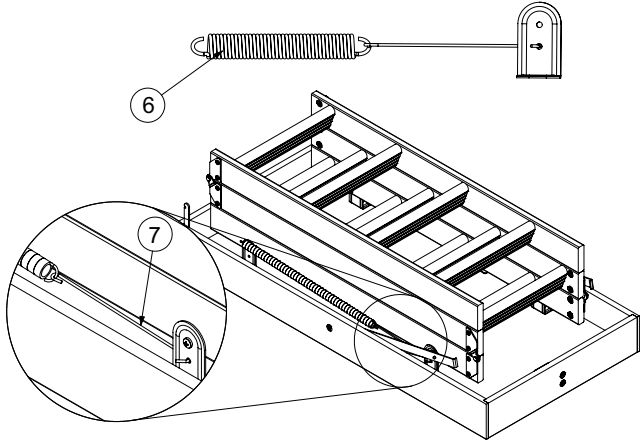

B) Add another spring hook to the opposite side of the spring.



C) Repeat Step 6A and 6B to the other side of the loft ladder

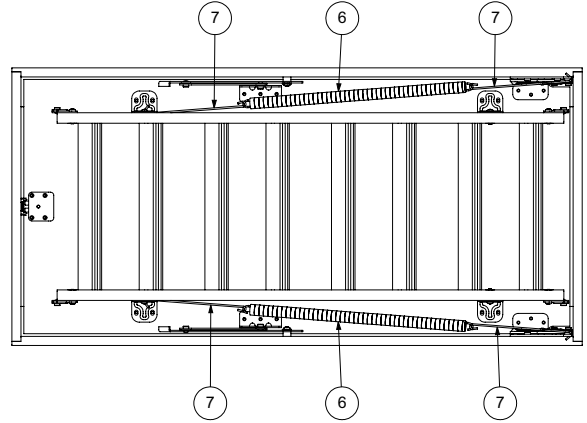

STEP 7

Fit the catch lock to the trapdoor.

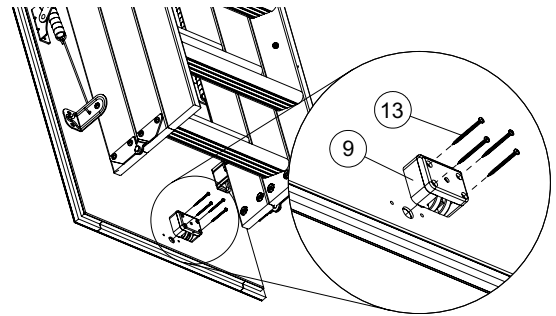

STEP 6

Lower the casing surround and hook the spring hooks to the top of the hinge mechanism. Repeat on the other side.

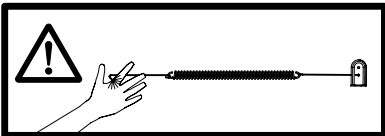
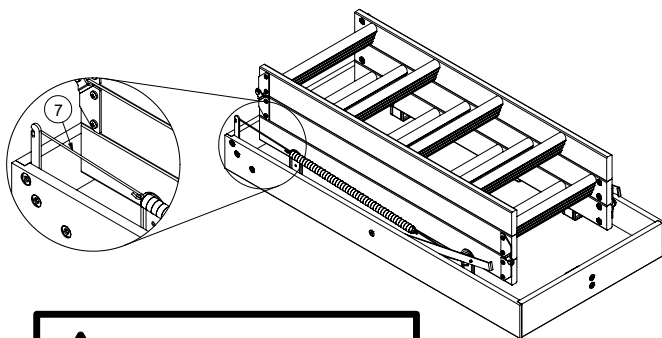

BEWARE
Trap hazard.

STEP 8

Lift the ladder into the loft.

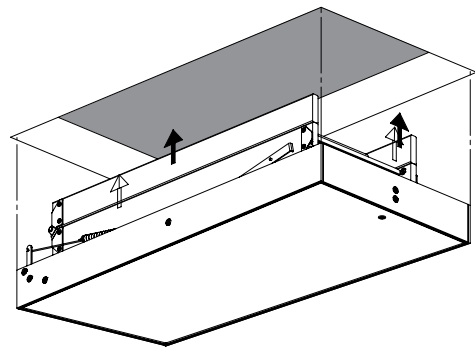

! DO NOT overtighten the wood fixing screws. Overtightening of the wood fixing screws may cause them to become loose resulting in the detachment of the parts and cause a serious injury.

INSTALLATION

STEP 9

Fit the support battens to the short side of the hatch opening.

NB - Overhang to allow loft ladder to rest on battens but enable the hatch door to open.

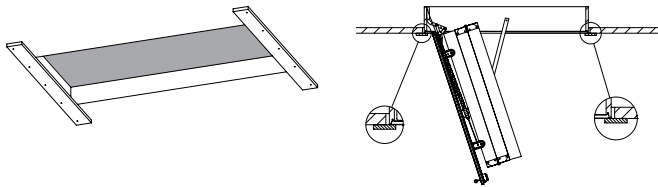

STEP 10

Lower the loft ladder into the hatch recess from the loft and allow it to rest on the support battens.

Ensure the battens can support the weight of the loft ladder.

STEP 11

Fully open the trapdoor.

Fit the locking catch bracket.

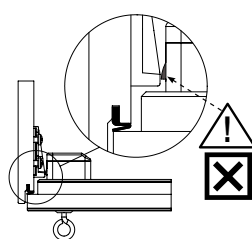
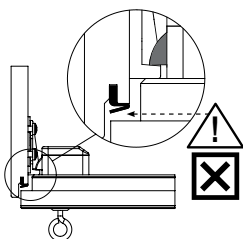
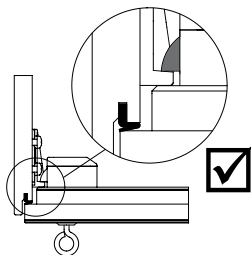
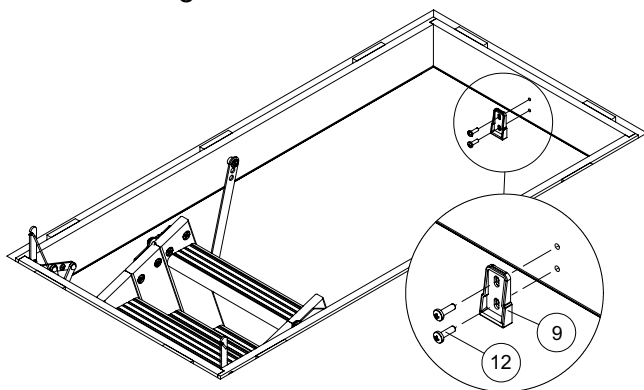

STEP 12

Calculate the type of fixings required to fit the casing surround to the hatch opening.

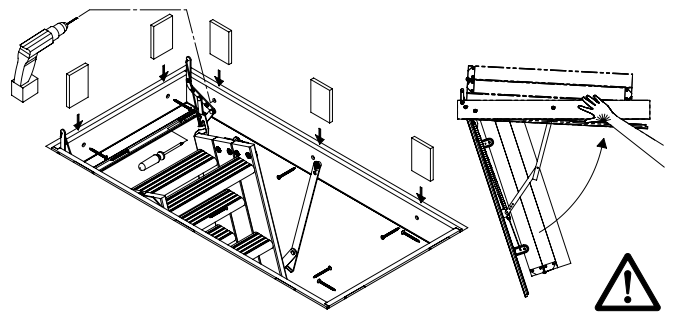
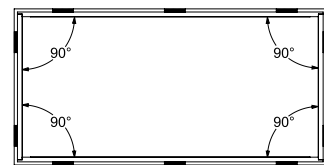
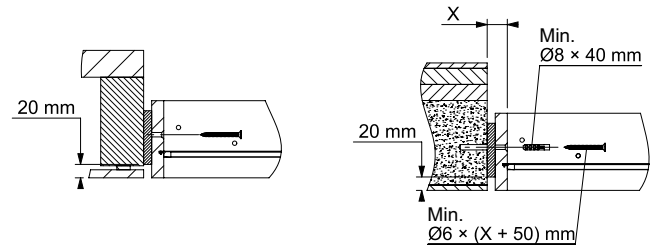

Fit the casing surround to the hatch opening. Ensure the ladder is flat, level and square before fixing.

NB - Use packing pieces between the casing and opening if required.

Cut the loft ladder to the length required (if needed). If the ladder does not need trimming, please go to step 14.

STEP 13

A) Rest the ladder on a suitable support before trimming.

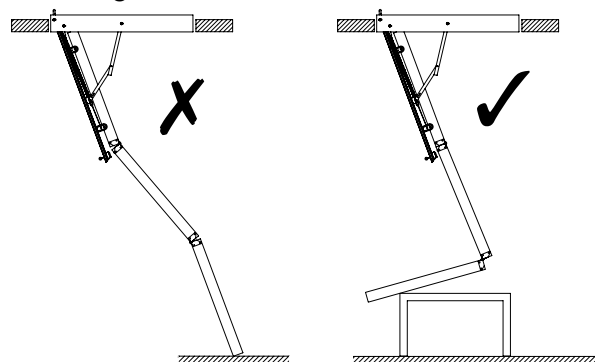

INSTALLATION

B) Measure the ladder section length required and mark this on both sides of the bottom section of the ladder.

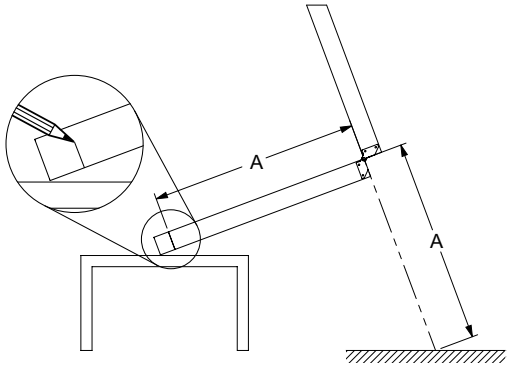

STEP 14

Cut the section to the required length. Repeat process for the other side.

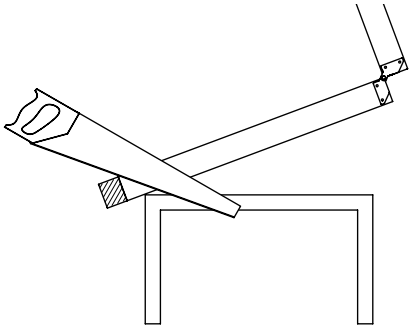

STEP 15

Fit the feet to the ends of the bottom ladder section.

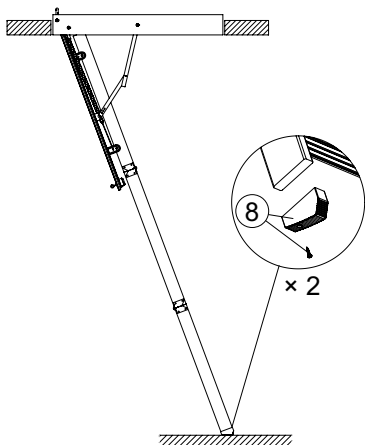

Fully extend the ladder. Ensure the ladder feet rest firmly on the floor and that the treads are horizontal.

STEP 16

Click catch operator fixture into place and install the eye hook into the lock by turning clockwise until the lock claws starts pulling into the lock – then one turn counter-clockwise.

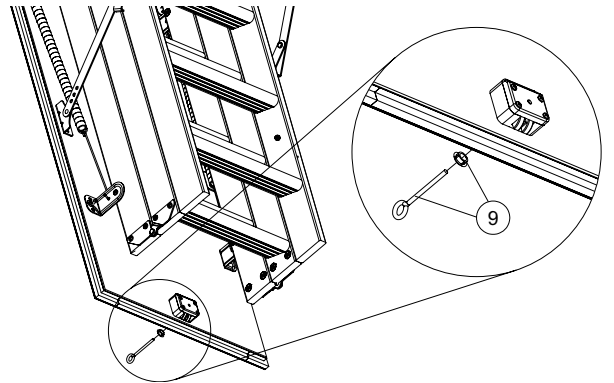

STEP 17

Unscrew the top screw of the top ladder section hinge and re-screw over the hinge clip bracket. NB - To unlock the hinge clip when closing the loft ladder, lift the bottom lip of the bracket away from the bottom screw and fold the ladder section.

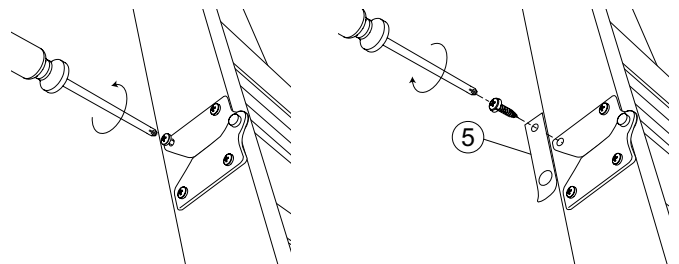

STEP 18

Fold and close the loft ladder using the operating pole. If required, unscrew and adjust the locking catch bracket to ensure the trapdoor closes correctly with no air gaps.

THE INSTALLATION OF YOUR WERNER ECO S-LINE LOFT LADDER IS NOW COMPLETE.

CARE & MAINTENANCE

- Repairs and maintenance shall be carried out by a competent person and be in accordance with these instructions. NOTE: A competent person is someone who has the skills to carry out repairs or maintenance, e.g. trained by the manufacturer.
- For repair and replacement parts contact Werner UK Sales & Distribution Ltd. on **01621 745 900** or email **uk.customercare@wernerco.com**.
- Ladders shall always be operated in accordance with the producer's instructions.
- Timber loft ladder stiles and treads should not be painted or varnished.
- Periodically lubricate all moving parts with light oil.
- Periodically clean all timber parts to prevent the build-up of dirt, grease and other contaminants.
- For traceability purpose it can be identified by the manufacturing date or serial number, these can be found on the trapdoor.

GUARANTEE

Guarantee includes faults arising from defects in workmanship or materials except for -

- Ordinary wear and tear of the product.
- Damage caused by misuse or abuse of the product.
- Damage caused by failure to comply with all written warnings and instructions for the product.
- Damage caused by an attempted repair of the product.

Material - means a material or component used by Werner UK Sales & Distribution Ltd. in the manufacture of the product.

Workmanship - means the handling, assembly and manufacturing processes performed by or on behalf of Werner UK Sales & Distribution Ltd. in order to manufacture the product.

SÄKERHET OCH ANVÄNDNING

VIKTIGT! Läs alla dessa installationsanvisningar innan du börjar installera vindsstegen.

Om en separat steg används som hjälp vid installation av vindsstegen ska stegen vara så hög att du kan klättra upp till vinden utan att överskrida den maximala tillåtna höjden för säkert arbete. Stegen måste tåla en last som motsvarar installatörens vikt och vindsstegens vikt.

Använd inte stegen för åtkomst vid byggnadsarbete eller renovering. Installera inte stegen om takhöjden överskrider den maximala takhöjd som anges i installationsanvisningarna eller på produktetiketten.

Av säkerhetsskäl bör du alltid vara vänd mot stegen när du klättrar upp eller ned och hålla i åtminstone det ena sidostycket på stegen. Stegen får endast användas av en person åt gången.

Använd inte stegen om den är trasig eller skadad. Fjädrarna är mycket spända. Fjädrarna är mycket spända. Var försiktig när du justerar fjädrarna. Justera endast fjädermekanismen när stegen är hopfälld (dvs. när fjädrarna är som minst spända). Var mycket försiktig när du tar bort fjädrarna. Om stegen levereras omonterad ska du läsa monteringsanvisningarna noggrant innan du monterar och installerar den.

Stegen har testats för 150 kg (maximal last). En last på över 150 kg kan skada stegen och utgör en risk för personskador.

OBS! Smörj alla rörliga metalldelar med olja direkt efter montering. Delarna måste sedan smörjas minst en gång om året.

ANVÄNDNING

- Använd aldrig vindsstegen för syften som den inte har utformats för, såsom handel eller byggnadsarbete.
- Använd inte produkten förrän den har blivit helt, och korrekt, installerad.
- Öppna luckan helt innan du faller ut stegen.
- Kontrollera att fjädrar och ledningar inte har fastnat eller klämts.
- Kontrollera att fjädrar och ledningar är på rätt plats och ordentligt anslutna.
- Fäll ut stegen helt innan du använder den.
- Se till att eventuella hakar eller lås används innan du klättrar uppför stegen.
- Se till att båda stegens fötter står på golvet innan du klättrar uppför stegen.
- Inspektera stegen innan du använder den (se ovan) – använd den inte om den är skadad.
- Använd lämpliga skor när du klättrar uppför eller nedför stegen.
- Bibehåll tre kontaktpunkter genom att hålla i raket eller sidorna av stegen när du klättrar upp eller ned.
- Överbelasta inte stegen genom att bära på tunga föremål.
- Var försiktig när du bär besvärligt formade föremål uppför och nedför stegen.
- Håll ordentligt i det du bär så att du inte tappar det.
- Var alltid vänd mot stegen när du använder den.
- Lämna aldrig stegen genom att kliva bort från trappstegen.
- Se till att luckan är ordentligt låst efter användning.

SÄKERHETSVARNING

- Var försiktig så att du inte klämmer fingrarna.
- Monterade fjädrar är spända och kan få luckan att stängas utan förvarning.
- Klättra INTE uppför eller nedför stegen förrän den är helt installerad och justerad till rätt längd.
- Elverktyg bör ENDAST användas för att fästa höljet vid taksparrarna.
- Se till att taksparrarna är i gott skick, sitter ordentligt på plats och kan stödja stegens vikt.

Före användning och regelbundna kontroller:

- Kontrollera att stänger och spjälor inte är trasiga, skeva, böjda, lösa, ruttna eller på annat sätt skadade.
- Kontrollera att alla skruvar, bultar och muttrar är ordentligt åtdragna (dra inte åt för mycket).
- Kontrollera att luckan sitter ordentligt på plats när den är stängd.
- Kontrollera att metalldelarna inte är rostiga eller på annat sätt skadade.
- Kontrollera att alla gångjärnen är smidiga (smörj regelbundet – se etiketten på luckan).
- Kontrollera att stegens sektioner fungerar smidigt när den fälls ut.
- Kontrollera att stegens sektioner är raka när den är helt utfälld.
- Kontrollera att stegens fötter står ordentligt på golvet.
- Kontrollera att stegens sektioner är platta och på rätt plats när den är ihopfälld.

EN14975



Denna produkt uppfyller den europeiska standarden EN14975:2006+A1:2010.

Vindsstegens totala vikt.



INSTALLATIONSKRAV

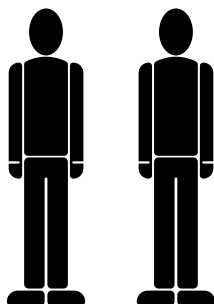

Det krävs två personer för att installera denna produkt.

Verktyg som krävs:

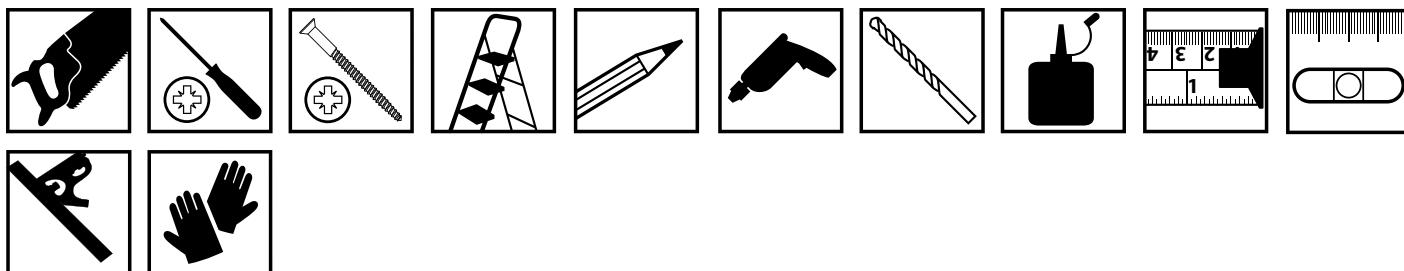

Ytterligare komponenter som krävs:

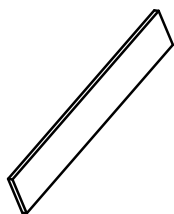

Vi rekommenderar att två lämpliga träreglar eller plankor används som tillfälligt stöd för stegen under installationen.

Varje stödregel eller stödplanka ska kunna fästas säkert över vindsöppningens hela bredd och kunna bära upp hela den monterade stegens vikt.

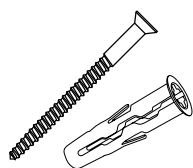

Extra skruvar krävs för att fästa höljets ram mot takbjälkarnas vertikala ytor. Använd lämplig plugg om underlaget består av murverk/betong.

Använd diagrammet på sida 16 (steg 12) för att beräkna minsta storlek.

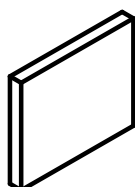

Träpackning för montering mellan vindsstegen och takbjälkarna.

PRODUKTINNEHÅLL

1 Vindhöjje och lucka × 1

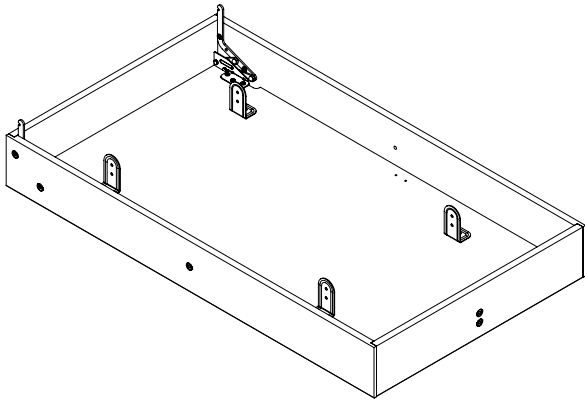

2 Stege med tre sektioner × 1

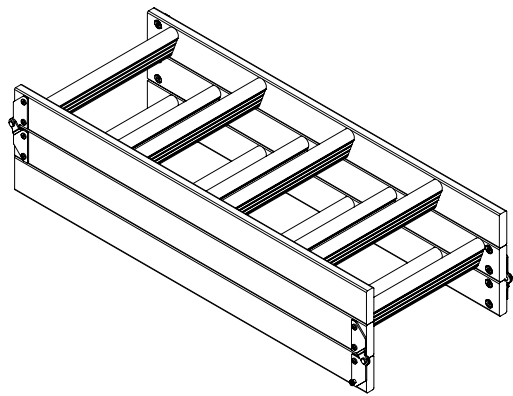

3 Rött räcke × 1



4 Stödstänger × 2

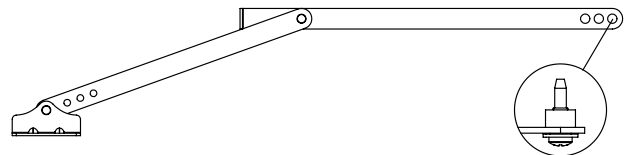

5 Gångjärnsklämma × 1

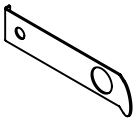

6 Fjädrar × 2



7 Fjäderkontakter × 4

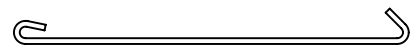

8 Fötter × 2 och skruvar × 2

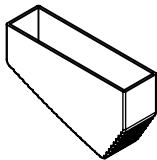

9 Plastlåssats × 1

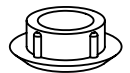
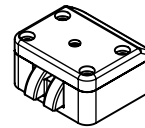
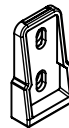

10 Stång × 1, stångkrok × 1 och skruv för stångkrok × 1

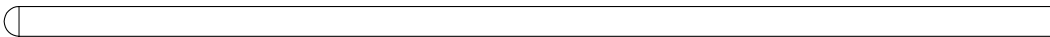

11 Skruvar för stödstänger × 6



Ø6 x 25

12 Konsolskruvar × 4 och låsskruvar × 2



M6 x 20

13 Skruvar för plastlåssats × 4



Ø3.5 x 45

FÖRINSTALLATION

Justering av öppningen (vid behov)

Rekommenderad minsta storlek för öppningen:

1,15 × 0,57 (m)

Vi rekommenderar att du använder skyddsglasögon, handskar och en mask som skydd mot nedfallande damm och andra partiklar från vinden. Ta bort alla möbler från arbetsområdet. Täck golvet. Rama in och skär ut öppningen genom gips/annat takmaterial. Detta ger utrymme för distansblock och säkerställer att vindsstegen monterats vinkelrätt. Om vindsstegen inte kan monteras på normalt sett, d.v.s. parallellt med takbjälkarna, bör du rådfråga en kvalificerad hantverkare. Bild 1, 2 och 3 visar hur du ramar in taköppningen. Om du monterar vindsstegen parallellt med de befintliga takbjälkarna krävs endast enskilda takbjälkar och tvärgående bjälkar.

Om du monterar vindsstegen rätvinkligt mot bjälkarna behöver du dubbla tvärgående bjälkar av samma storlek som de befintliga takbjälkarna.

WARNING: Kontakta en kvalificerad hantverkare om takbjälkarna består av något annat material än timmer, t.ex. stål. Såga aldrig genom en bärande bjälke utan att rådfråga en kvalificerad hantverkare. Var försiktig när du sågar genom takbjälkar. Om vinden inte har något golv ska du av säkerhetsskäl lägga ut plankor över takbjälkarna så att ni kan gå runt på vinden under installationen.



Bild 1



Bild 2



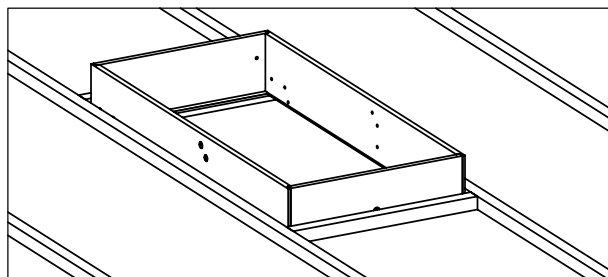

Bild 3

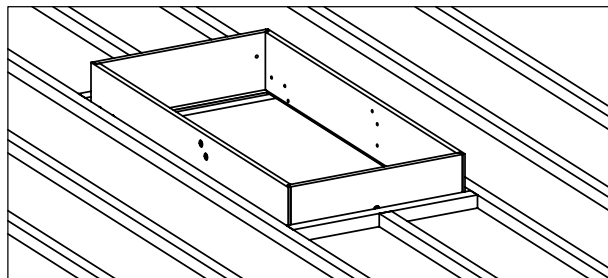
INSTALLATION

Följ de här anvisningarna noga för att säkerställa att produkten monteras och installeras korrekt. Kontakta en expert för installationsråd om problem uppstår.

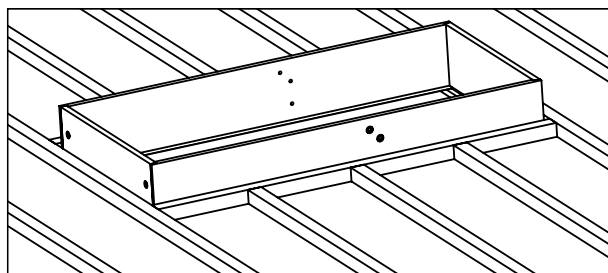
WARNING: DEMONTERA INTE vindsstegen när den har monterats.

OBS! För modeller där stegen är fastsatt i en vindslucka: Lossa skruvarna mellan metallfästet och själva stegen om du vill lossa stegen under installationen för att minska vindsstegens vikt. Lossa inte skruvarna på vindsluckan eftersom det finns risk för att de dras åt för mycket vid återmontering.



En för hårt åtdragen skruv kan förlora greppet i träet och i värsta fall lossna.

Positionera stegen

Använd handskar vid borttagning av isoleringsmaterial. Kontrollera att området för positionering av stegen är fritt från elkablar, vattenrör, värme-/kyllrör och liknande. Anlita vid behov en fackman för att åtgärda sådana hinder. Se till att det finns tillräckligt fritt utrymme (avstånd C) för stegen att vila mot golvet. Se till att det finns tillräckligt utrymme för stegen att fällas ut till sin fulla längd (B) (se bild 4).

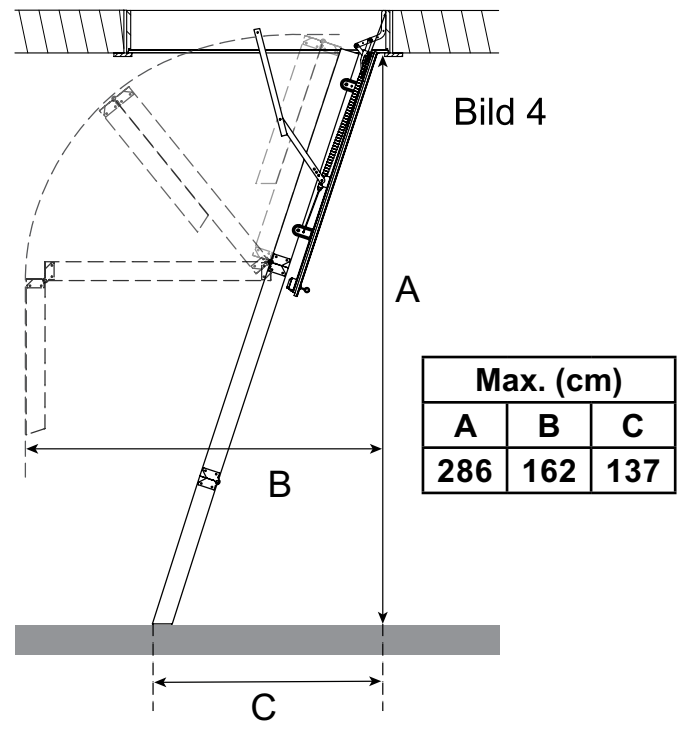

Sätta fast tillfälliga stöd

Vi rekommenderar att du sätter fast tillfälliga brädor eller plankor för att hålla vindsstegen på plats i taköppningen under installation.

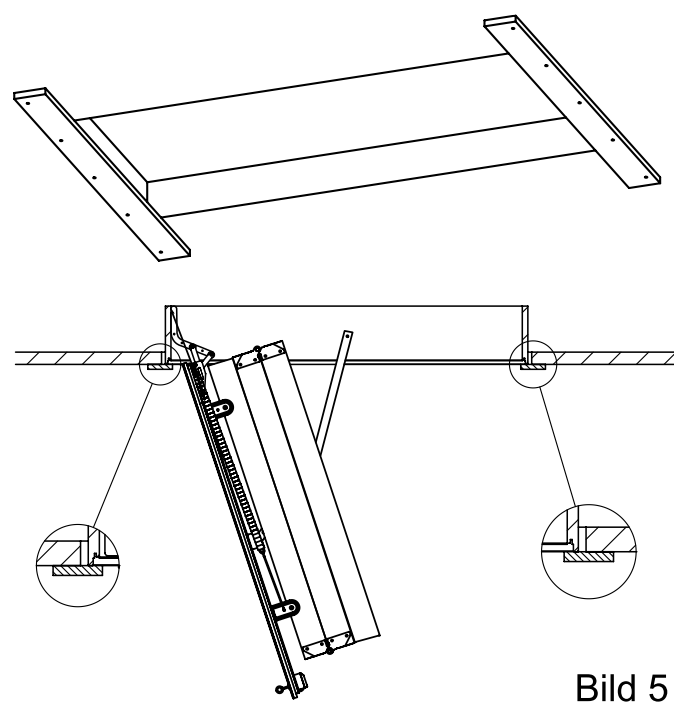

INSTALLATION

Sätta fast vindsstegen

En installatör går upp på vinden och tar med sig alla verktyg som behövs. Den andra installatören stannar kvar nedanför. Lyft upp vindsstegen till vinden. Sätt fast två stödbrädor under taköppningen innan vindsstegen sänks ner genom öppningen ovanifrån. Vindsstegen vilar på dessa stöd (se bild 5). Sänk försiktigt ned vindsluckan och fäll ut vindsstegen så att ramen kan sättas fast mot taköppningen. Se till att vindsstegen är plan och vinkelrät. Sätt fast vindsstegen med lämpliga skruvar, låt minst halva skruvlängden gå in i takbjälkarna enligt vad som anges i installationssteg 12 på sidan 20 (tre på långsidan och två i varje ände). Glöm inte att sätta fast klossar på baksidan av fästpunkterna (se bild 6). Avlägsna stöden när vindsstegen är ordentligt fastsatt.

WARNING: ANVÄND INTE vindsstegen förrän den är ordentligt fastsatt i öppningen och justerad till korrekt takhöjd.

Utrymmet mellan vindsstegen och regelkonstruktionen måste vara välisolerad för att undvika köldbryggor.



Bild 6



INSTALLATION

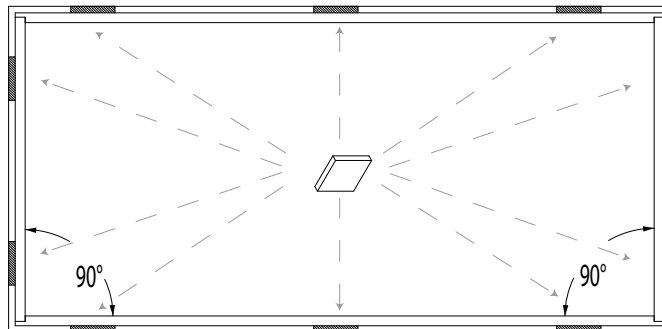
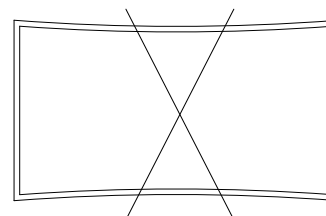
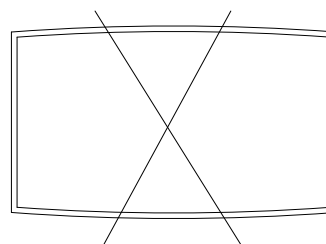
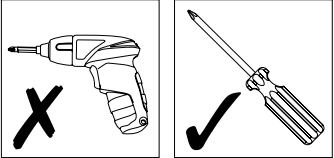

Under steg 1, 2, 3 och 4 måste träskruvarna monteras manuellt med en skruvmejsel – använd **INTE** elverktyg.

STEG 1

A) Beräkna höjden från golv till tak med tabellen nedan.

	Max för A (cm)		
	Pos. 1	Pos. 2	Pos. 3
Utän fötter	273,6	278,3	282,7
Med fötter	277	281,5	285,8

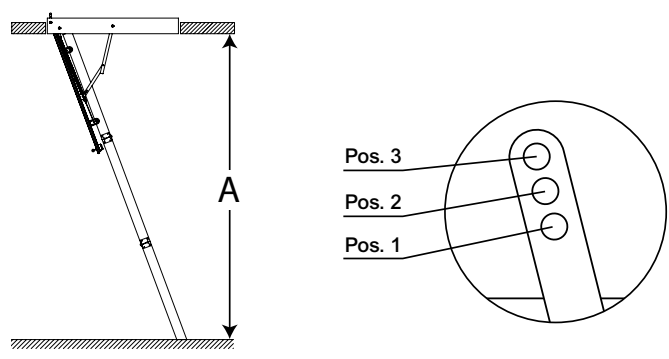

B) Använd positionsberäkningarna för att montera stödstångarna på vindhöljet.

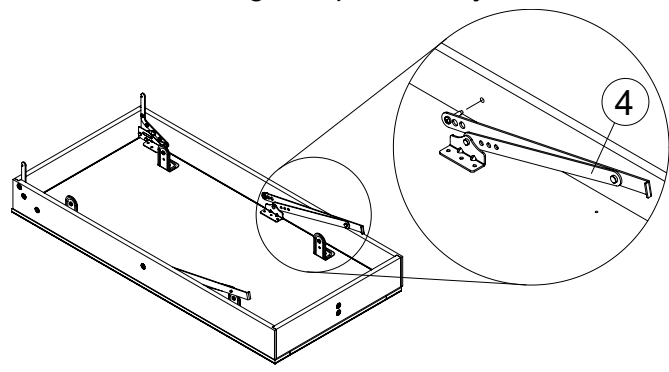

STEG 2

Fäst svängarmar på vindsluckan. OBS! Dra **INTE** åt för mycket.

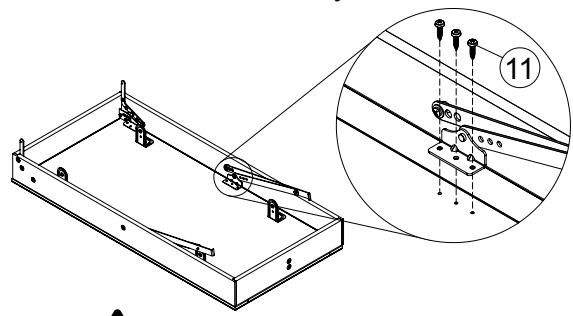

STEG 3

Lägg stegen inuti ramen och mellan L-stödkonsolerna. Öppna höljet helt. Se till att höljet lyfts upp helt så att det inte faller och orsakar skada.

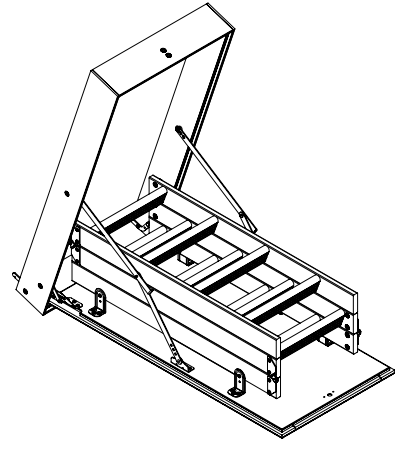

STEG 4

Lyft och justera stegen efter det övre förborrade hålet på L-stödkonsolerna. Justera räckret efter de övre förborrade hålen på L-stödkonsolerna på andra sidan. OBS! Räckret kan monteras på valfri sida.

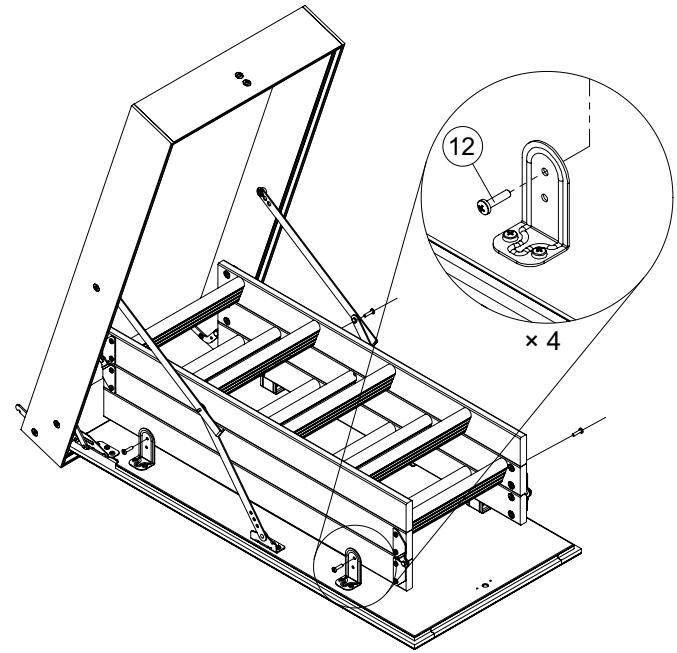

INSTALLATION

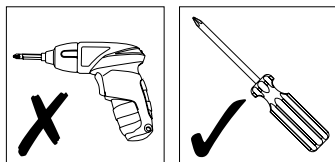

Under steg 7 måste träskruvarna monteras manuellt med en skruvmejsel – använd **INTE** elverktyg.

STEG 5

A) Montera fjäderkroken på det nedre hålet på L-stödkonsolen och anslut den andra sidan till fjädern.

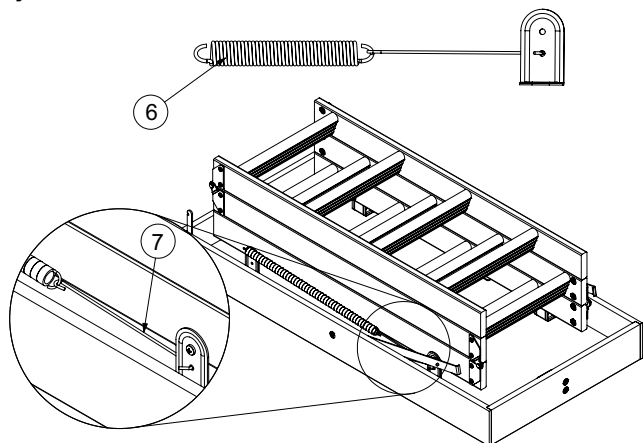

B) Sätt en till fjäderkrok på den andra sidan av fjädern.



C) Upprepa steg 6A och 6B på den andra sidan av vindsstegen.

STEG 6

Sänk ned höljet och haka fast fjäderkrokarna vid överdelen av gångjärnsmekanismen.

Upprepa på den andra sidan.

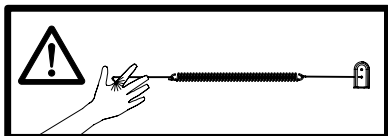
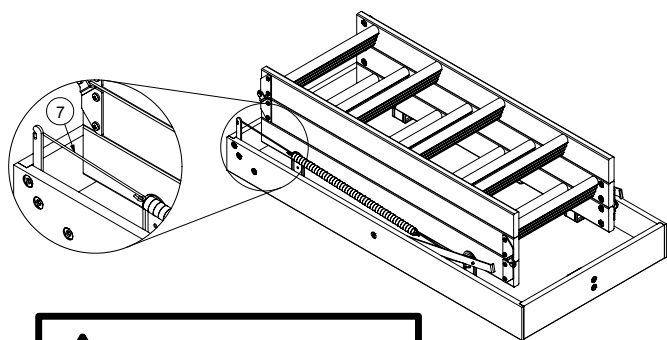

SE UPP
Klämrisik

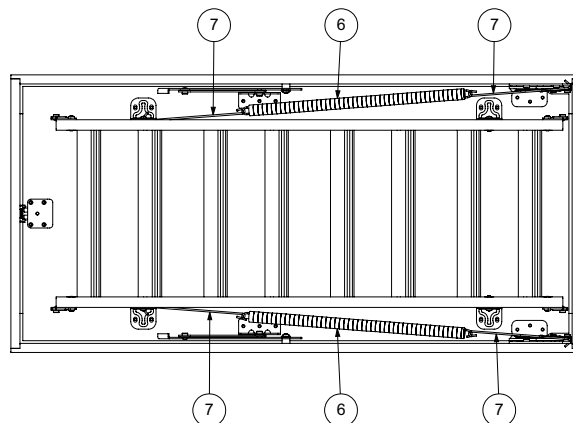

STEG 7

Montera locket på luckan.

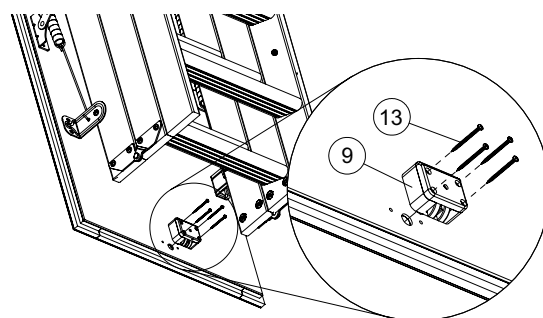

STEG 8

Lyft upp stegen till vinden.

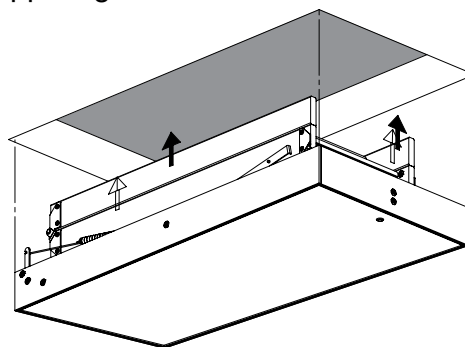

Dra **INTE** åt träskruvarna för hårt. Om du drar åt träskruvarna för hårt kan de lossa, vilket kan få delarna att lossa och orsaka allvarliga skador.

INSTALLATION

STEG 9

Fäst stödbrädorna på den korta sidan av öppningen.

OBS! Gå över kanten så att vindsstegen kan vila på brädorna men se till att luckan kan öppnas.

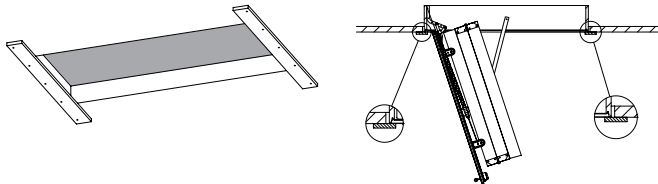

STEG 10

Sänk ned vindsstegen i fördjupningen från vinden och låt den vila på stödbrädorna.

Se till att brädorna kan stödja vindsstegens vikt.

STEG 11

Öppna luckan helt.

Montera låskonsolen.

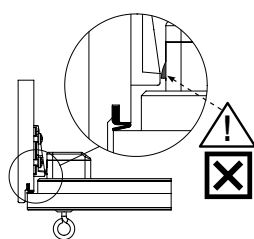
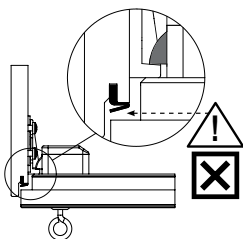
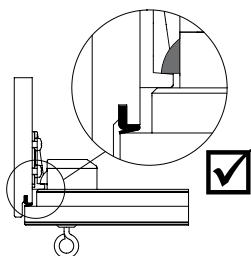
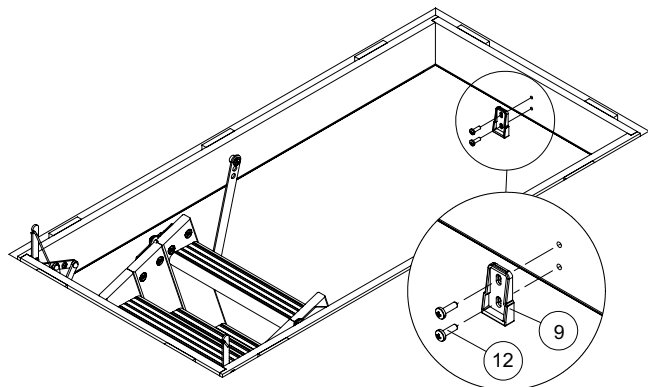

STEG 12

Beräkna vilka slags fästen som krävs för att montera höljet på öppningen.

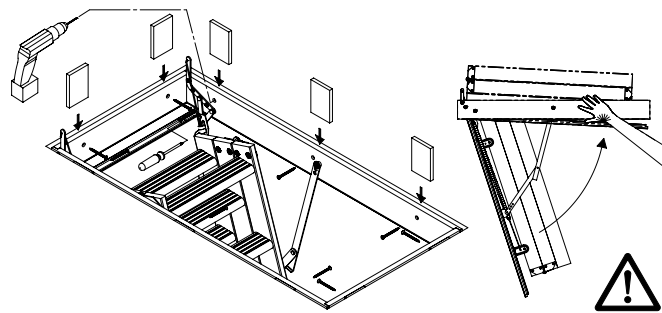
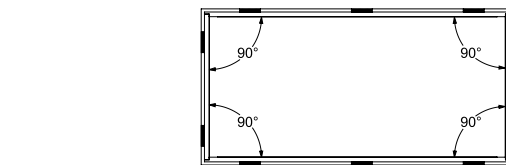
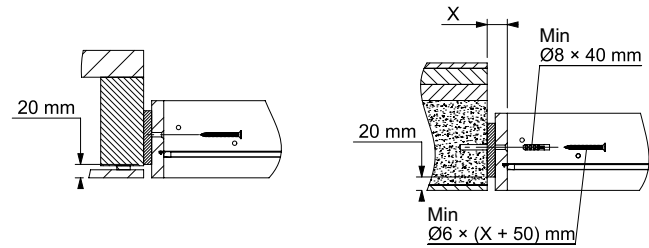

Montera höljet på öppningen. Se till att stegen ligger platt, jämnt och vinkelrätt före montering. OBS! Använd insatsdelar mellan höljet och öppningen vid behov.

Justera vindsstegen till den längd som krävs (vid behov). Gå till steg 14 om stegens längd inte behöver justeras.

STEG 13

A) Vila stegen på lämpligt stöd före längdjusteringen.

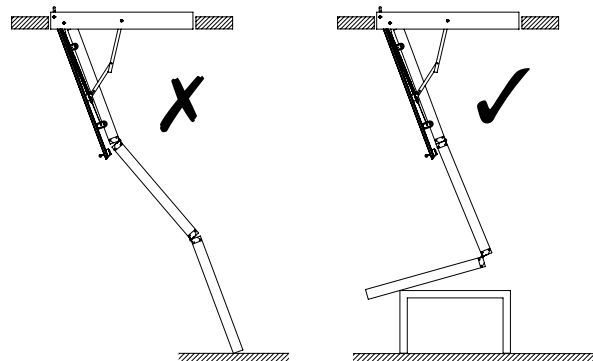

INSTALLATION

B) Mät den sektionenslängd som krävs och markera den på båda sidor av stegens nedre sektion.

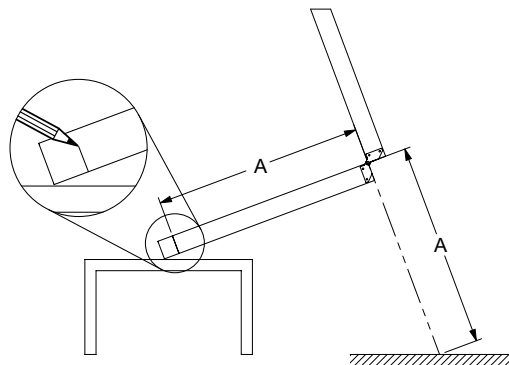

STEG 14

Kapa sektionen till önskad längd. Upprepa på andra sidan.

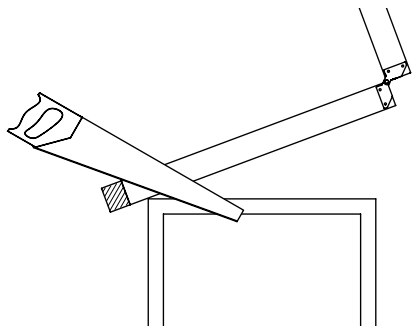

STEG 15

Montera fötterna på stegens nedre sektion.

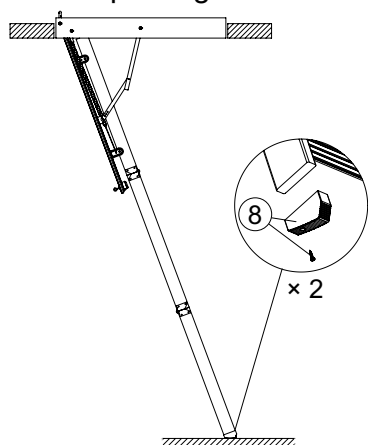

Fäll ut stegen helt. Kontrollera att fötterna står ordentligt på golvet och att trappstegen är horisontala.

STEG 16

Tryck fast öppningsmekanismen på plats och installera kroken i låset genom att vrida medurs tills låset börjar dra in den i låset. Vrid sedan en gång moturs.

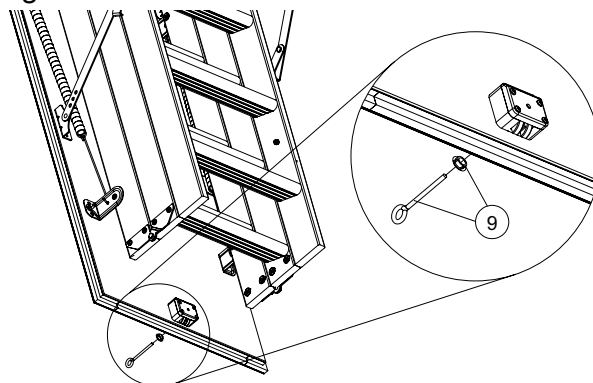

STEG 17

Skruva ur den övre skruven från gångjärnet på stegens övre sektion och skruva fast den igen över gångjärnets klämfäste.

OBS! Lås upp gångjärnsklämman när du fäller ihop stegen genom att lyfta upp den nedre kanten av klämfästet från den nedre skruven och fälla ihop stegsektionen.

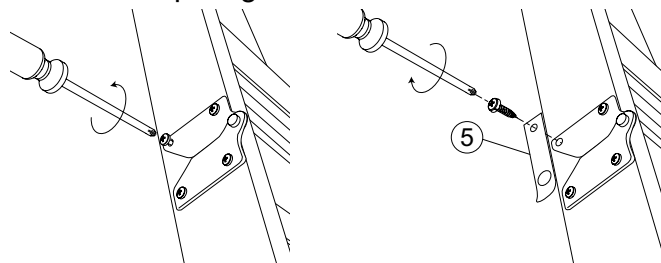

STEG 18

Fäll ihop och stäng vindsstegen med hjälp av stången. Vid behov kan du lossa och justera låskonsolen för att se till att luckan stängs ordentligt utan tomrum.

INSTALLATIONEN AV DIN WERNER ECO S LINE-VINDSSTEGE
ÄR NU SLUTFÖRD.

SKÖTSEL OCH UNDERHÅLL

- Reparationer och underhåll ska utföras av kompetenta personer och enligt dessa anvisningar. OBS! En kompetent person är en person som har kunskap som krävs för att utföra reparationer och underhåll, t.ex. som har utbildats av tillverkaren.
- För reparation eller reservdelar kontaktar du Werner UK Sales & Distribution Ltd. på **01621 745 900** eller via mejl **uk.customercare@wernerco.com**.
- Stegen ska alltid användas i enlighet med tillverkarens anvisningar.
- Stegens timmerstänger och -spjälor ska inte målas eller lackeras.
- Smörj regelbundet alla rörliga delar med lite olja.
- Rengör regelbundet alla timmerdelar för att undvika ansamling av smuts, fett och andra skadliga ämnen.
- I spårbarhetssyfte kan identifiering ske genom tillverkningsdatum eller serienummer som hittas på vindsluckan.

GARANTI

Garantin omfattar fel som uppstår på grund av defekt hantverk eller material med följande undantag:

- Normalt slitage på produkten.
- Skador som orsakas av felaktig användning eller missbruk av produkten.
- Skador som orsakas av bristande efterlevnad med skriftliga varningar och anvisningar för produkten.
- Skador som orsakas av försök att reparera produkten.

Material – innebär material eller komponent som används av Werner UK Sales & Distribution Ltd. vid tillverkningen av produkten.

Hantverk – innebär hantering, montering och tillverkning som utförs av eller på uppdrag av Werner UK Sales & Distribution Ltd. för att tillverka produkten.



Werner UK Sales & Distribution Ltd.

Blackwater Trading Estate, The Causeway, Maldon, Essex, CM9 4LJ
WernerCo Hungary. Kft. 6000 Kecskemét, Szt. Istvan Krt. 19 Hungary

☎ +44 (0)1621 745900 ✉ uk.customercare@wernerco.com 🌐 wernerco.co.uk